

# LE MONTAGE DE VOTRE 241-P

## AVEC VOTRE NUMÉRO 107

- 107A** Trianglerie de frein
- 107B** Triangle de frein
- 107C** (1) Sabot gauche
- 107D** (2) Sabot droit
- GP** Vis M1,4 x4mm (x 3)
- AAM** Vis M1,2 x4mm (x 3)



Début de l'assemblage de la trianglerie de freinage entre les bogies du tender

### ÉTAPE 1

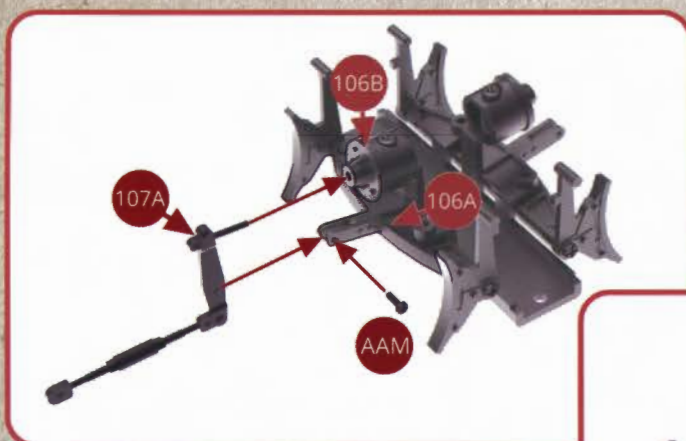

Positionnez la trianglerie de frein 107A sur le triangle de frein 106A en prenant le soin de faire pénétrer sa tige de commande dans le cylindre à air 106B déjà en place, puis assemblez-les avec une vis AAM.

Positionnez le triangle de frein 107B sur la trianglerie 107A et assemblez-le avec une vis AAM.

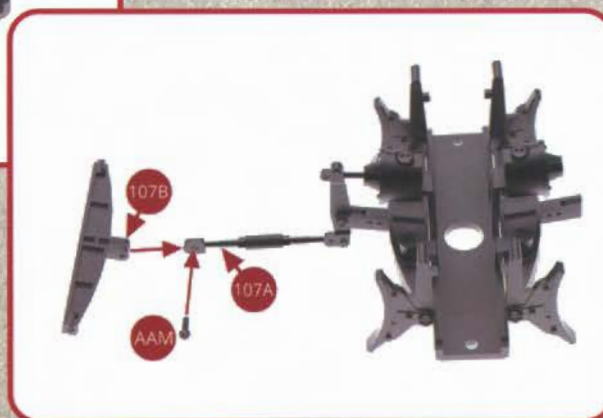



## ÉTAPE 2

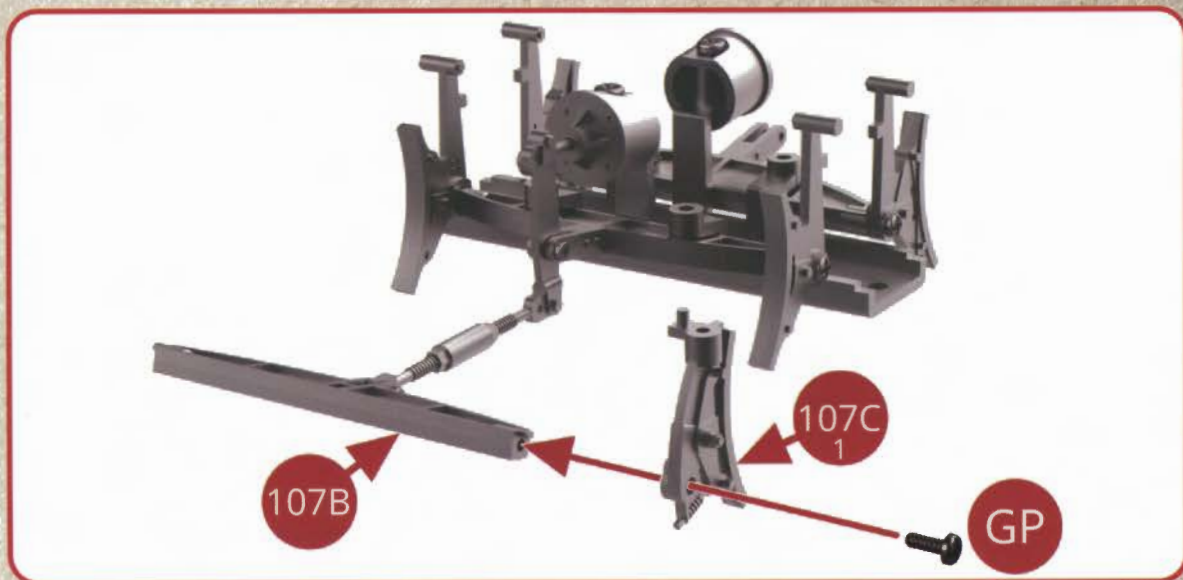

Positionnez le sabot gauche 107C (1) à l'extrémité gauche du triangle de frein 107B et assemblez-le avec une vis GP.

## ÉTAPE 3

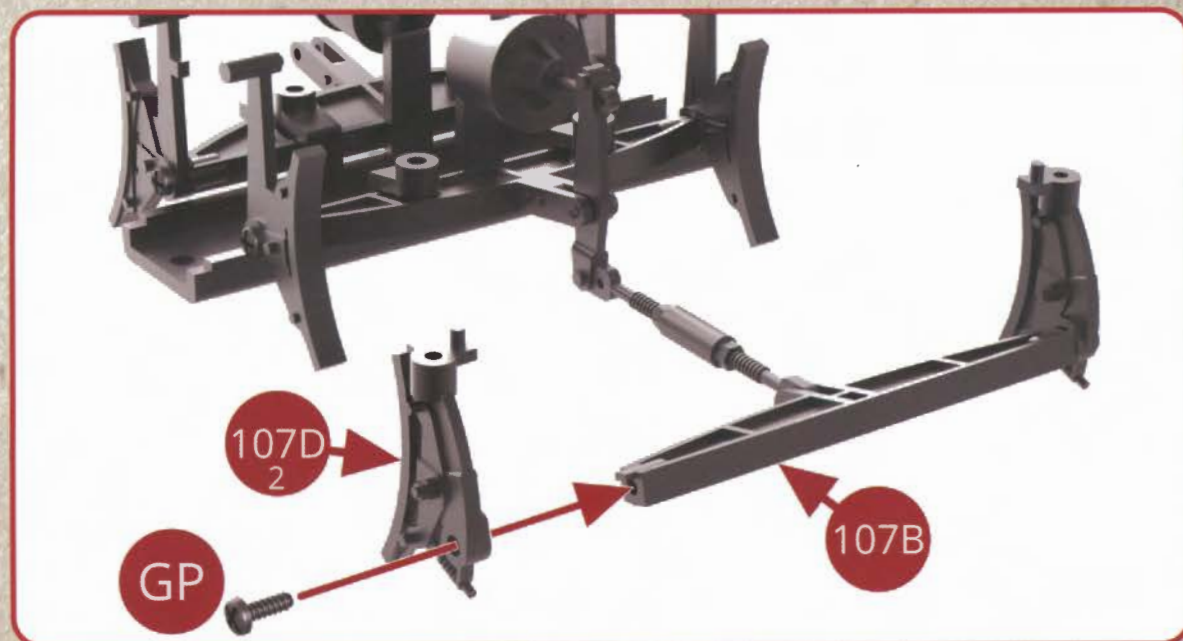

Positionnez le sabot droit 107D (2) à l'extrémité droite du triangle de frein 107B et assemblez-le avec une vis GP.



VUES DES MONTAGES TERMINÉS



VUES DES ASSEMBLAGES

