

# LE MONTAGE DE VOTRE 241-P

## AVEC VOTRE NUMÉRO 14

- 14A Enveloppe du cylindre basse pression
- 14B Soupapes du cylindre basse pression
- 14C Trappe du cylindre basse pression
- 14D Support des guides de glissière
- 14E Guides de glissière
- AM Vis de 1,7 x 3 mm (x9)
- DM Vis de 2 x 4 mm (x8)
- JM Vis de 1,4 x 3 mm (x3)
- KM Vis de 2,3 x 4 mm (x3)

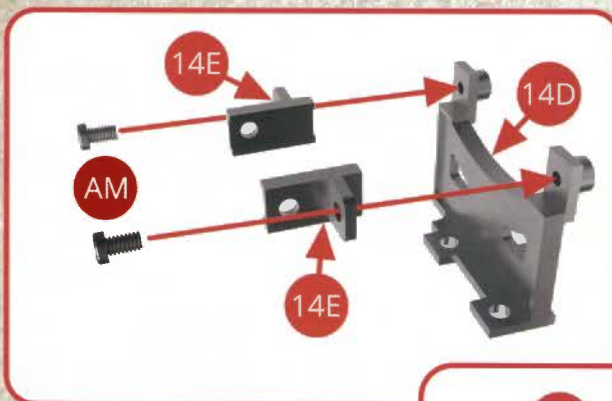
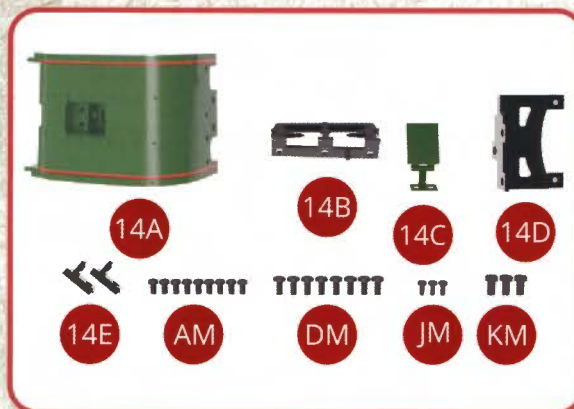

### ÉTAPE 1

Les opérations de montage suivantes sur cylindre basse pression droit N°14 sont identiques à celles du cylindre gauche à venir. Présentez les deux guides de glissière 14E contre leur support 14D et vissez-les avec deux vis AM.

Assemblez la glissière supérieure de tige de piston 13H et la glissière inférieure de tige de piston sur les guides 14E avec deux vis AM.

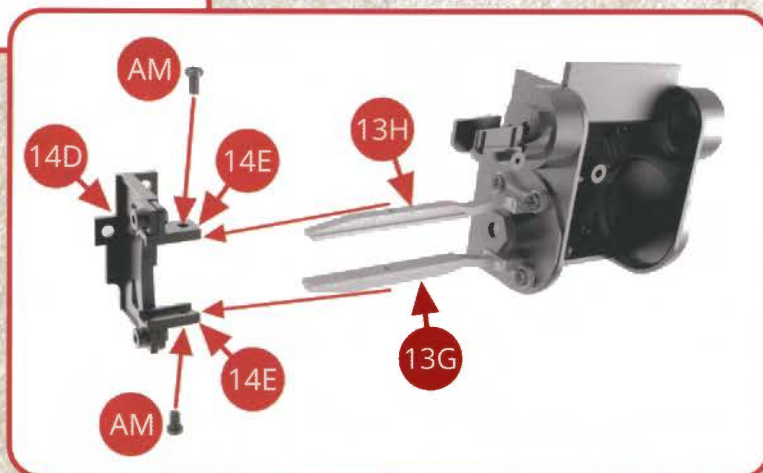



## LE MONTAGE DE VOTRE 241-P

### ÉTAPE 2

Présentez l'ensemble cylindre basse pression et supports de guides de glissière contre la face du longeron de châssis 7A et assemblez-le avec deux vis KM et deux vis DM. Voir les illustrations rapprochées sur les schémas suivants.

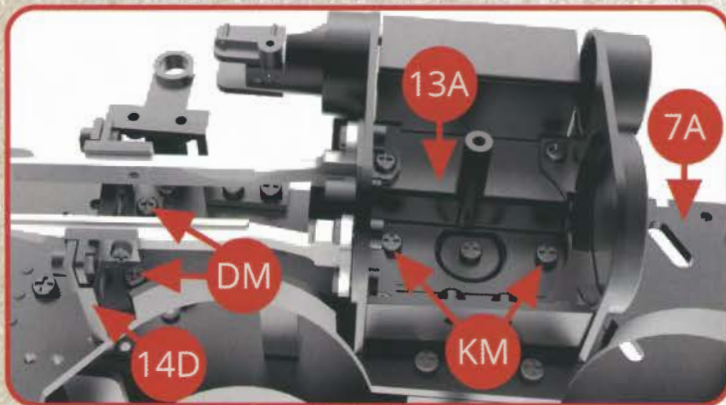
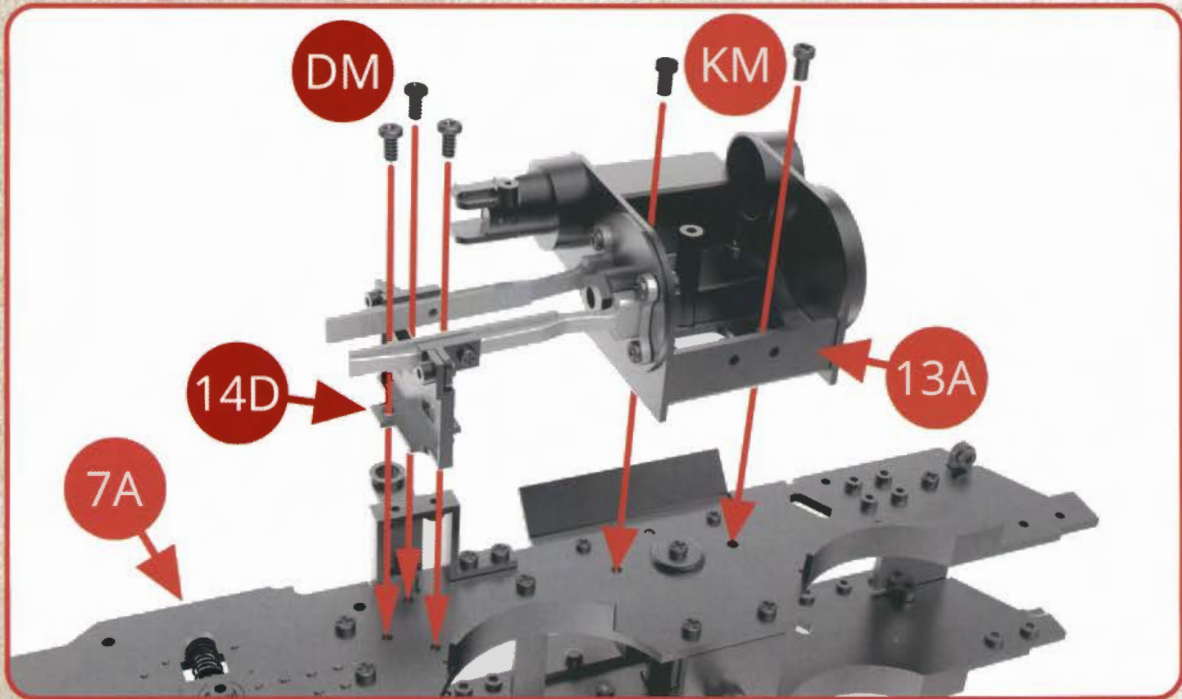



### ÉTAPE 3

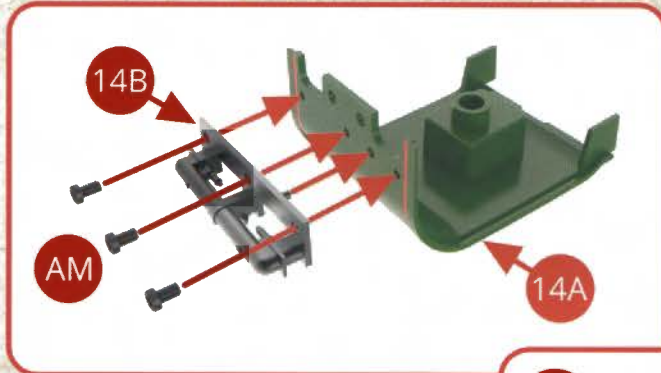

Présentez les soupapes 14B contre l'enveloppe de cylindre basse pression 14A et assemblez-les avec trois vis AM.

Présentez la trappe 14C contre l'enveloppe du cylindre basse pression 14A et assemblez-les avec deux vis JM.

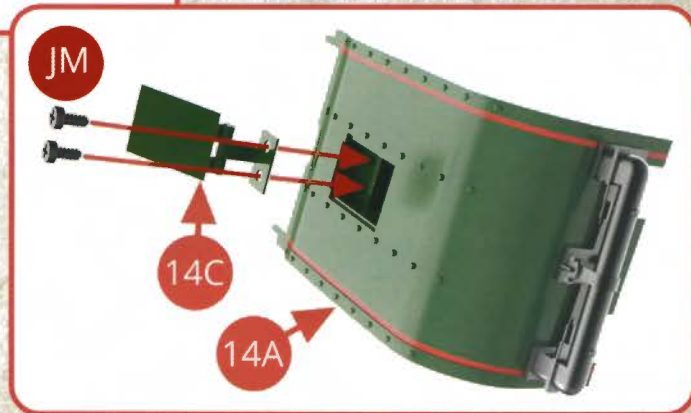

### ÉTAPE 4

Présentez l'enveloppe de cylindre basse pression 14A contre le support de cylindre 13A et assemblez-les avec une vis DM.

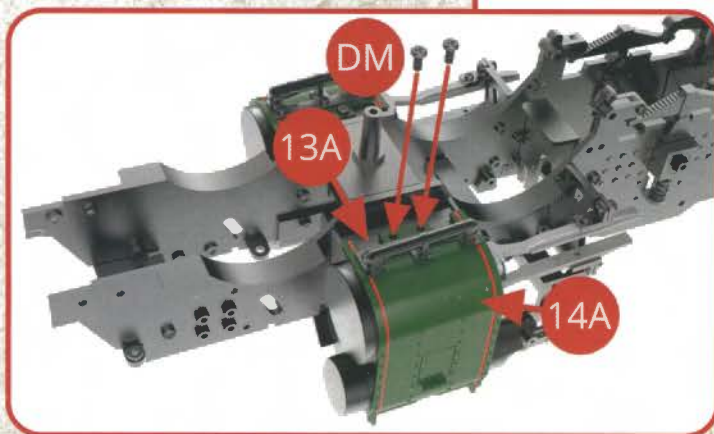
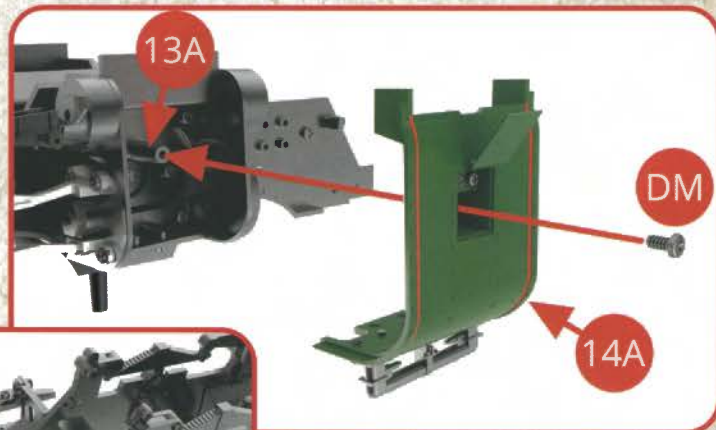

Terminez l'assemblage de l'enveloppe de cylindre basse pression et le support de cylindre basse pression avec deux autres vis DM.



**VUES DES MONTAGES TERMINÉS**

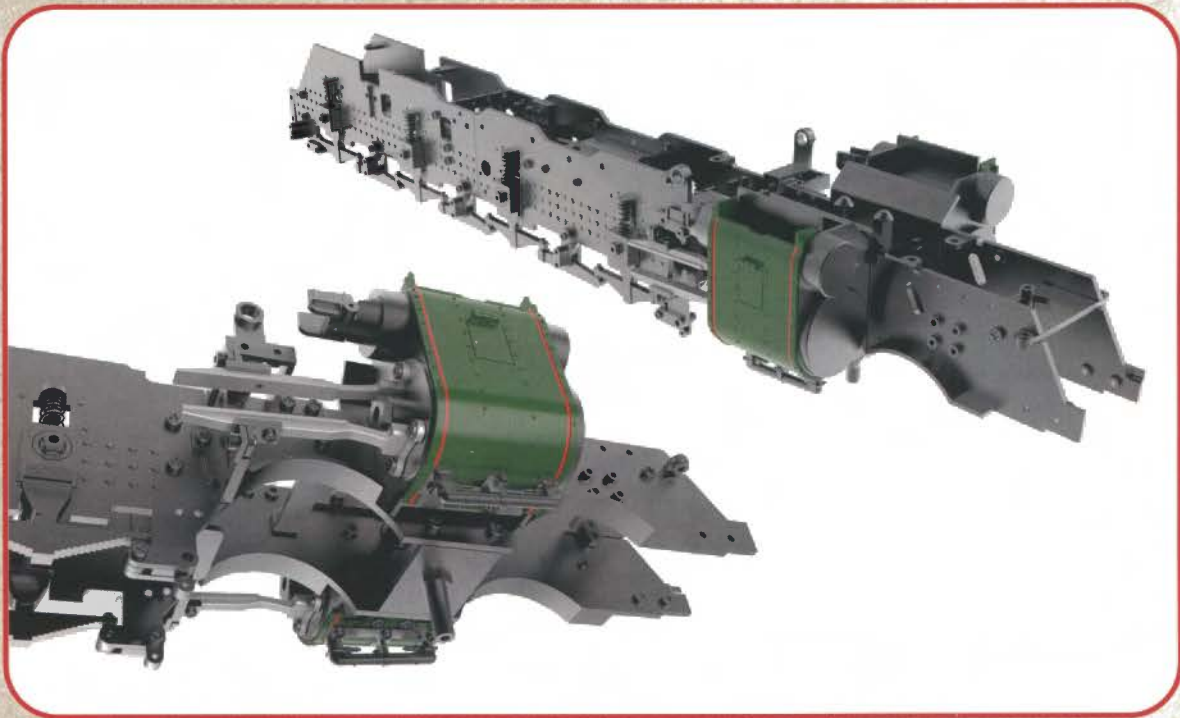

**VUES DES ASSEMBLAGES**

